

Guías telescópicas

Notas generales

INFORMACIÓN GENERAL

Las guías telescópicas ofrecen un movimiento lineal fluido, libre de desgaste y silencioso. Se utilizan en una gran variedad de aplicaciones. La gama abarca desde las extensiones y cajones más simples, hasta variantes de alta calidad que se utilizan en los ámbitos industriales de maquinaria, sistemas de producción y equipos. Las guías telescópicas tienen multitud de características y también son muy interesantes desde el punto de vista económico. Estos son algunos ejemplos de uso: puertas correderas, cubiertas protectoras, estantes para teclados y ordenadores, equipos de vehículos, estanterías de almacenamiento, cajas de baterías, etc.

Las guías telescópicas pueden incluir diversas opciones de componentes. Algunas están disponibles para una de las dos posiciones de tope y para la combinación de ambas, y están definidas por el tipo en el código del artículo.

ESTRUCTURA

Las guías telescópicas constan de una guía interior y una guía exterior, y pueden incluir una o dos guías medias, dependiendo del diseño y/o las longitudes de extensión requeridas. Las guías están interconectadas mediante una geometría adecuadamente perfilada y se desplazan por medio de cojinetes de bolas. Una jaula de bolas mantiene los cojinetes separados y en posición.

Las guías suelen montarse mediante agujeros avellanados o pasantes. Alternativamente, hay disponibles otras opciones, como pernos roscados o soportes de apoyo.

En cuanto a la longitud de la extensión, las guías telescópicas pueden dividirse en tres categorías: extensión parcial, extensión total y sobreextensión. Las categorías vienen determinadas por la carrera alcanzable l_2 , la cual se indica en relación con la longitud nominal l_1 .

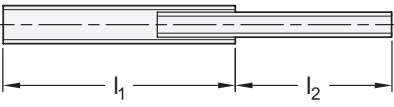
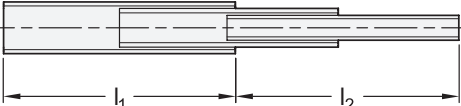
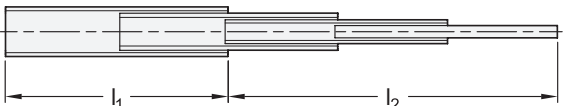
Tipo de extensión	Diagrama de extensión
Extensión parcial: $l_1 = 100\% \rightarrow l_2 = 75\% \text{ mín.}$	
Extensión total: $l_1 = 100\% \rightarrow l_2 = 100\% \text{ mín.}$	
Sobreextensión: $l_1 = 100\% \rightarrow l_2 = 150\% \text{ mín.}$	

Todas las guías están equipadas con topes contruidos internamente en las posiciones finales delantera y trasera. Los topes evitan que las guías se extiendan accidentalmente. Dependiendo del espacio de montaje disponible y de la estabilidad requerida, los topes se diseñan en metal o con piezas adicionales de plástico o elastómero, como un tope de goma, para impedir que las guías golpeen con demasiada fuerza en las posiciones finales.

Es decir, las guías telescópicas pueden incluir distintas funciones accesorias. Algunos ejemplos son: dispositivos de bloqueo, cierres, funciones de separación y mecanismos autorretráctiles, algunos amortiguados. Dependiendo de la variante, existen algunas funciones adicionales para la posición final trasera o delantera y para la combinación de estas. Además, pueden realizarse modificaciones específicas del cliente en el método de fijación de las guías. Además, pueden realizarse modificaciones específicas del cliente en el método de fijación de las guías.

Guías telescópicas

Notas generales

ESGUÍAS TELESCÓPICAS CON EXTENSIÓN TOTAL, POSICIÓN FINAL TRASERA

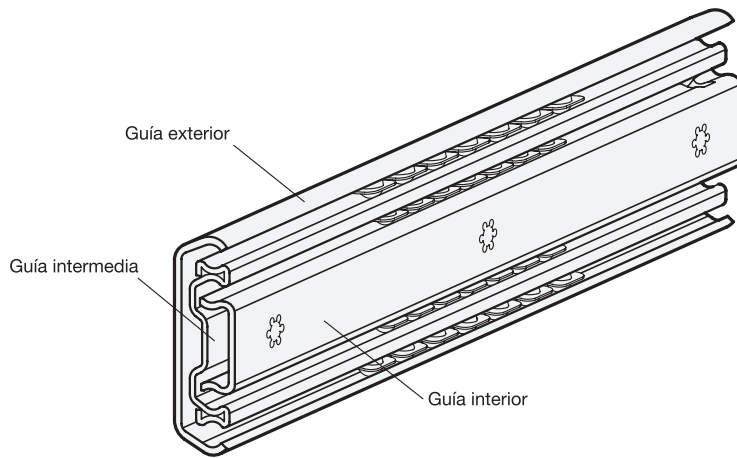

GUÍAS TELESCÓPICAS CON EXTENSIÓN TOTAL, POSICIÓN FINAL DELANTERA

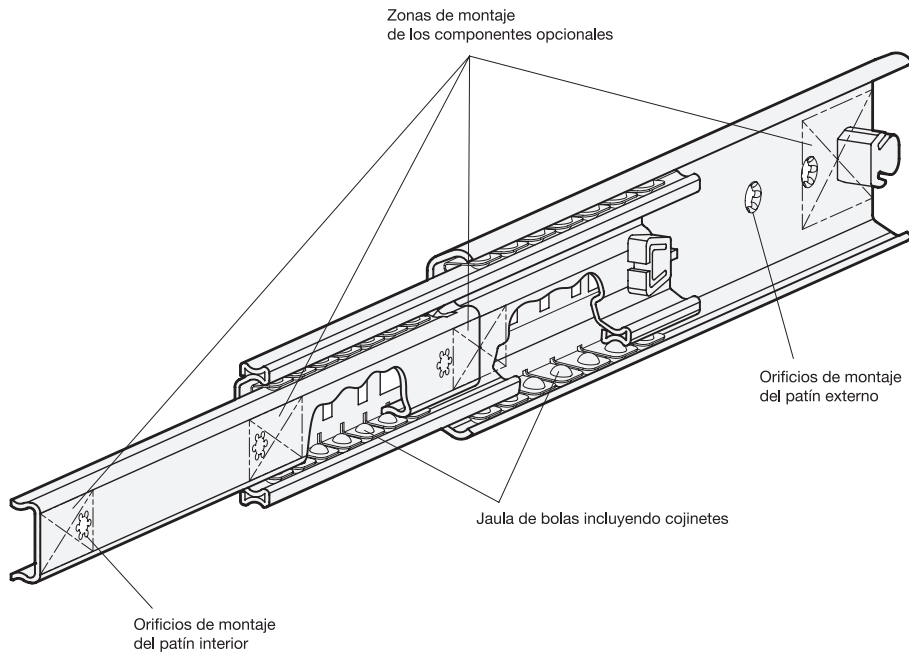

Guías telescópicas - Tipos

Estándar	Tipo de extensión Extensión parcial T Extensión total V	Capacidad de carga por par a 10.000 ciclos en N	Longitud básica posición retraída en mm	Material Acero ST Acero inox. NI	Fijación		
					Agujeros pasantes (Id. n.º 1)	Agujeros avellanados (Id. n.º 2)	Guía exterior, agujeros pasantes/guía interior, agujeros avellanados (Id. n.º 3)
GN 1400 véase página 6	T	280	300 - 500	ST	X		
GN 1404 véase página 8	T	780	300 - 700	ST			X
GN 1408 véase página 10	V	250	250 - 700	ST	X		
GN 1410 véase página 13	V	510	250 - 800	ST	X		
GN 1412 véase página 16	V	430	300 - 700	ST	X		
GN 1414 véase página 19	V	360	300 - 650	ST	X		
GN 1418 véase página 22	V	430	350 - 650	ST	X		
GN 1420 véase página 25	V	1290	300 - 1200	ST		X	
GN 1422 véase página 27	V	1290	300 - 800	ST		X	
GN 1424 véase página 30	V	750	350 - 700	ST		X	
GN 1426 véase página 33	V	1380	500 - 800	ST		X	
GN 1430 véase página 35	V	2120	400 - 1200	ST		X	
GN 1432 véase página 37	V	2300	400 - 800	ST		X	
GN 1440 Tipo B véase página 40	V	3250	300 - 1500	ST	X		
GN 1440 Tipo M véase página 40	V	3250	300 - 1500	ST	X		
GN 1440 Tipo K véase página 40	V	3250	300 - 1500	ST	X		
GN 1440 Tipo Q véase página 40	V	3250	300 - 1500	ST	X		
GN 1450 véase página 44	V	510	300 - 600	NI	X		
GN 1460 véase página 47	V	1050	250 - 800	NI		X	

Guías telescópicas - Características de los componentes

Estándar	Características de los componentes									
	sin tope de goma	con tope de goma, parte trasera-delantera	Dispositivo de bloqueo en parte trasera	Dispositivo de bloqueo en parte trasera, función de separación	Cierre en parte trasera	Cierre en parte delantera	Cierre en parte trasera-delantera	Mecanismo autorretráctil, amortiguado / no amortiguado	Mecanismo de "presionar para abrir"	Extensión en ambos lados
			Tipo E	Tipo F	Tipo M	Tipo K	Tipo Q			
GN 1400 véase página 6	X									
GN 1404 véase página 8		X	X							
GN 1408 véase página 10		X		X						
GN 1410 véase página 13		X		X						
GN 1412 véase página 16		X		X				X		
GN 1414 véase página 19		X		X				X		
GN 1418 véase página 22		X		X					X	
GN 1420 véase página 25		X	X							
GN 1422 véase página 27		X						X		
GN 1424 véase página 30		X						X		
GN 1426 véase página 33		X								X
GN 1430 véase página 35		X	X							
GN 1432 véase página 37		X						X		
GN 1440 Tipo B véase página 40		X								
GN 1440 Tipo M véase página 40		X				X				
GN 1440 Tipo K véase página 40		X					X			
GN 1440 Tipo Q véase página 40		X						X		
GN 1450 véase página 44		X		X						
GN 1460 véase página 47		X		X						