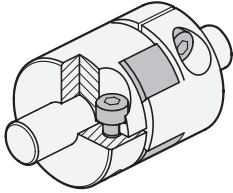
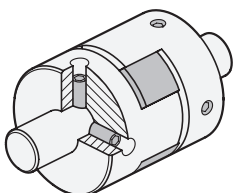
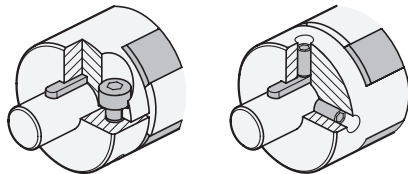

# Acoplamiento elástico

## Instrucciones de montaje

### FIJACIÓN CUBO-EJE

Se debe elegir el tipo adecuado de fijación para garantizar un montaje simple y fiable del cubo de acoplamiento en el eje. Tipos de fijación eje-cubo disponibles:

Cubo de sujeción	
	<p>La fijación con cubos de sujeción elimina cualquier juego al reducir la altura de la hendidura utilizando tornillos de cabeza Allen.</p> <p>El cubo de acoplamiento se fija de forma simple y segura con una fuerza de apriete elevada, sin dañar la superficie de los ejes.</p>
Tornillo de fijación	
	<p>Cuando se utilizan los pasadores roscados para la fijación, se insertan radialmente para crear una conexión positiva y no positiva con la superficie del eje.</p> <p>Los orificios de alineación en el diámetro de montaje permiten posicionar con precisión el cubo de acoplamiento. De este modo se evita además dañar el punto de sujeción.</p>
Combinación con chavetero	
	<p>La combinación de pasadores roscados o fijación de cubo de sujeción con chavetas evita el deslizamiento debido al par y garantiza un posicionamiento angular preciso de los ejes.</p> <p>Este tipo de fijación proporciona también la máxima transmisión de par.</p>

### PROFUNDIDAD DE INSERCIÓN DEL EJE

Para un correcto cierre de los cubos de sujeción, el eje debe estar instalado conforme a la profundidad de inserción del eje recomendada,  $l_2$ . La profundidad de inserción del eje  $l_2$  se especifica en la hoja de datos normalizados del respectivo acoplamiento.

Si la profundidad de inserción es demasiado reducida, el eje podría salirse del acoplamiento, o bien el cubo de sujeción podría romperse. Si el eje se inserta demasiado profundo, pueden producirse colisiones dentro del acoplamiento, dando lugar a daños.

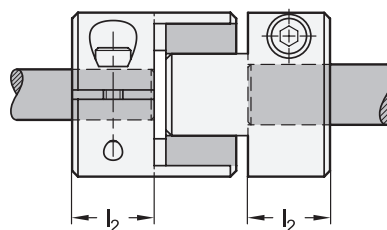

# Acoplamiento elástico

## Instrucciones de montaje

### AJUSTE DE LA ALINEACIÓN

Como cualquier pieza mecánica, los ejes están sujetos a tolerancias de fabricación y montaje que en general no se pueden eliminar totalmente, ni siquiera con medidas técnicas exhaustivas. Los acoplamientos pueden compensar las desalineaciones resultantes y, al mismo tiempo, garantizar la transmisión del par necesario.

No obstante, si las desalineaciones superan los valores permitidos esto causa vibraciones que pueden reducir rápidamente la vida útil del acoplamiento. La desalineación actual del eje, por tanto, no puede ser nunca mayor que los valores permitidos especificados.

Los valores de desalineación del eje permitidos que se indican en la hoja de datos normalizados tienen en cuenta solo la desalineación lateral, angular o axial. En caso de desalineaciones combinadas que consisten en dos o más errores, cada valor permitido se reduce a la mitad del valor especificado en la hoja de datos normalizados.

En general, se recomienda limitar las desalineaciones a como máximo una tercera parte del valor permitido en las especificaciones. Esto se debe a que la desalineación del eje no solo se produce durante el montaje. A menudo, se desarrolla durante el funcionamiento como resultado de vibraciones, expansión térmica o desgaste de los cojinetes.

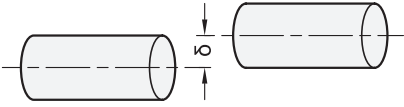
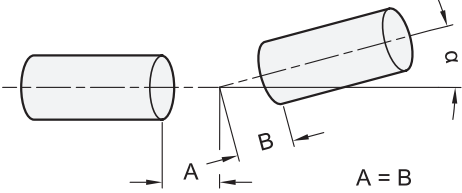
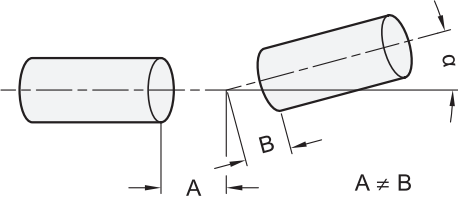
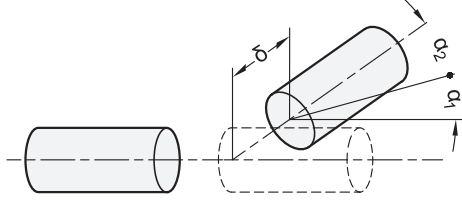
lateral	angular - simétrica
	
angular - asimétrica	lateral y angular
	
axial (movimiento axial)	Falta de concetricidad
